

LÍNGUA PORTUGUESA – QUESTÕES DE 01 A 10

Leia fragmentos desta entrevista com Marina Colasanti para responder às questões de 1 a 5.

TEXTO I**Viajante literária**

01 A escritora Marina Colasanti nasceu num pequeno país no norte da África, chamado Eritreia, na época uma colônia
02 italiana. Durante a Segunda Guerra Mundial, passou parte da infância na Líbia e depois na Itália. Da guerra, ela traz
03 lembranças várias, como em um trecho do seu livro “Minha Guerra Alheia”, em que fala do silêncio das bombas caindo ao
04 seu redor.

05 Aos 10 anos, chegou ao Rio de Janeiro com os pais e, a partir daí, fez do Brasil sua segunda pátria. Com mais
06 de 50 obras publicadas, há quatro décadas Marina vem deixando sua marca na literatura brasileira. A sua produção é
07 marcada pela diversidade: ficção infantil e juvenil, textos e ensaios jornalísticos, contos e minicontos para adultos, crônica,
08 poesia e, mais recentemente, memória.

09 Ganhadora de dezenas de prêmios literários, entre eles sete Jabutis, ela definitivamente é uma mulher do seu
10 tempo, e suas opiniões são dignas de nota e reflexão. Como filha da guerra, a escritora continua viajando para mil e um
11 lugares. Mas agora não para fugir das bombas, mas para encontrar leitores. Que, felizmente, não são poucos. Confira
12 trechos da entrevista exclusiva para o Correio do Estado feita durante o Festival Literário de Araxá (MG).

13 **Mesmo com uma carreira tão consolidada, a senhora ainda tem incrível disposição para viajar pelo Brasil,**
14 **frequentando festivais e feiras literárias?**

15 Claro. Primeiro porque eu sou uma viajante. Se você me trancar numa cidade só fico pra morrer. Por questões biográficas,
16 por tudo. Segundo porque no Brasil os livros viajam com você. O Brasil é um país de poucas livrarias. E sem isto, a
17 distribuição dos livros fica problemática. Com este advento das feiras literárias, criou-se outra rede que leva os livros país
18 afora. Agora, feiras de livros são iguais a shopping centers: cidade que não tem uma está por fora, é uma barbárie (risos).
19 A gente viaja para formar leitores, fazer contato com o público, conversar com universitários.

20 **Em sua opinião, as pessoas estão gostando mais de ler?**

21 Há muitos anos, estamos trabalhando para obter leitores e, agora, entrou um diferencial que é a internet, então muita gente
22 diz que ela toma muito tempo dos meninos, que eles vivem colados nos aparelhos e não vão mais ler. Mas, na verdade, a
23 internet, embora tome muito tempo e faça com que eles se acostumem com uma linguagem que evidentemente é precária
24 – falar com *emoticon* é quase voltar às cavernas, né? – há, porém, uma rede muito intensa de jovens leitores de sites
25 literários, de blogs com críticas de literatura, intercâmbio de contos e poesias e há um amplo acesso aos clássicos. Todo
26 patrimônio literário clássico está disponível gratuitamente. Isto é uma tremenda ajuda para o jovem que quer ler.

27 **Quando você editava a Revista Nova, publicação de vanguarda na época, você era considerada feminista. Você**
28 **ainda é feminista?**

29 Sou feminista até hoje. O feminismo pra mim é uma maneira de olhar o mundo, de se colocar no mundo. Eu não poderia
30 me conceber intelectual, escritora – até porque eu não escrevo pra divertir nem distrair ninguém – se eu não refletisse
31 sobre a minha colocação no mundo. E a minha colocação no mundo é de uma mulher. Que é diferente da colocação de um
32 homem. Temos um amigo que diz: “As mulheres vem de outro macaco”. Somos realmente “de outro macaco”. E o mundo
33 está equalizado de tal maneira que até hoje as diferenças são enormes. E até hoje, quando há guerra, epidemia no mundo,
34 as primeiras atacadas são as mulheres. Agora, por exemplo, no Cazaquistão, estão abortando as meninas. Não deixam
35 nem nascer. Como ser uma mulher que quer pensar o mundo e não pensar nesta questão de base? Eu trabalhei numa
36 revista durante 20 anos como editora de comportamento. Tinha que refletir sobre a questão, estudei muito sobre isto e isto
37 não sai de você.

38 **Você, como grande leitora que é, poderia indicar três livros fundamentais para quem está começando a ler?**

39 Não tenho a menor ideia. Os livros fundamentais não são aqueles que a gente considera fundamental. Cada livro conquista
40 o leitor em um determinado momento e de uma forma, de uma maneira profunda e por razões que nem ele nem o autor
41 jamais saberão explicar. E este momento, esta epifania, faz esse livro ser fundamental para esse leitor. Ninguém pode
42 saber qual é este livro. Então como fazer leitores? Colocando muitos livros a sua disposição, para que ele vá descobrindo o
43 que lhe agrada.

(HILCAR, Theresa. Viajante literária. *Correio do Estado*, Belo Horizonte, 15 set. 2015. Adaptado.)

01. O principal propósito comunicativo do texto é:

- a) relatar as viagens feitas por Marina pelo interior do Brasil para divulgar seus livros.
- b) divulgar as opiniões e a reflexão de Marina sobre o atual momento da leitura no Brasil.
- c) narrar os acontecimentos que marcaram a vida pessoal e profissional de Marina Colasanti.
- d) criticar as diferenças sociais existentes nos papéis desempenhados por homens e mulheres.

02. Um dos temas abordados na entrevista é a relação dos jovens com a leitura. Sobre essa questão, Marina enfatiza que:

- a) a leitura de textos literários na internet torna precária a linguagem dos jovens.
- b) a leitura de clássicos é aconselhável para os jovens que estão começando a ler.
- c) a escolha dos livros certos é fundamental para que os jovens gostem de ler.
- d) a relação com os livros se faz de maneiras diferentes para cada jovem leitor.

03. No texto, a expressão “viajante literária” é utilizada como uma forma de nomear a escritora Marina Colasanti. Sobre o sentido dessa expressão no texto, é INCORRETO afirmar que:

- a) qualifica as viagens da autora como literárias, porque Marina viaja para diferentes lugares para apresentar aos leitores suas obras.
- b) caracteriza as viagens como literárias, porque as obras de Marina permitem que seus leitores viajem para diferentes lugares.
- c) representa a escritora a partir de seu costume de viajar, enfatizando sua disposição em frequentar as feiras e festivais literários.
- d) associa o hábito de viajar de Marina a sua profissão de escritora, favorecendo a divulgação de suas obras no contexto brasileiro.

04. O gênero entrevista possui características híbridas que o localizam dentro de um contínuo entre a fala e a escrita. Marque a alternativa que NÃO apresenta marcas de oralidade:

- a) “Isto é uma tremenda ajuda para o jovem que quer ler.” (linha 26)
- b) “Se você me trancar numa cidade só fico pra morrer.” (linha 15)
- c) “[...] falar com *emoticon* é quase voltar às cavernas, né?” (linha 24)
- d) “A gente viaja para formar leitores, fazer contato com o público [...]”(linha 19)

05. Releia o seguinte fragmento do texto:

“Como filha da guerra, a escritora continua viajando para mil e um lugares. Mas agora não para fugir das bombas, mas para encontrar leitores. Que, **felizmente**, não são poucos.” (linhas 10-11)

A palavra em negrito serve para indicar que o locutor do texto está:

- a) incomodado com o sucesso das obras de Marina.
- b) satisfeito com o fato de Marina ter muitos leitores.
- c) interessado em ler os livros escritos por Marina.
- d) preocupado com a divulgação das obras de Marina.

Leia os textos II e III para responder à questão 06.

TEXTO II

“E desta vez vai o grito por entre o estilhaçar, subindo, planando, pássaro-grito que no azul se afasta, trazendo atrás de si em revoada frases, cantigas, epístolas, ditados, sonetos, epopeias, discursos e recados, e ao longe – maritacas – um bando de risadas. Sons que no espaço se espalham levando ao mundo a vida do castelo, e que, aos poucos, em liberdade se vão.”

(COLASANTI, M. Palavras aladas. In: ___. Doze Reis e a Moça no Labirinto do Vento. 12. ed. São Paulo: Global, 2006, pp. 92-93.)

TEXTO III



(Disponível em: <https://goo.gl/kwffxJ>. Acesso em: 16 jun. 2015)

06. Apesar de pertencerem a gêneros diferentes, os textos II e III exploram recursos expressivos semelhantes porque:

- evocam diferentes sensações para representar a linguagem.
- atribuem à linguagem características e ações de seres animados.
- criticam o controle social exercido por meio da linguagem.
- comparam as palavras com animais e com seres humanos.

Leia o seguinte fragmento do conto *Uma concha à beira mar* para responder à questão 07.

“_ Presentes mais ricos ninguém nunca teve – disseram todos que haviam sido convidados para o aniversário do filho do rei. E acabada a festa, enquanto os músicos cansados guardavam seus instrumentos e o sol já **bisbilhotava** em frestas nos salões, prepararam-se para voltar a suas casas.”

COLASANTI, M. Uma concha a beira mar. In: ___. Doze Reis e a Moça no Labirinto do Vento. 12. ed. São Paulo: Global, 2006, p. 36.

07. Marque a alternativa em que a palavra em negrito apresenta sentido semelhante ao da palavra negritada no excerto.

- A princesa **intrometida** chegou montada no urso pardo, sem ser convidada.
- A madrinha da princesa, **de soslaio**, observava todos os convidados na festa.
- Antes dos festejos de Natal, **enxerida** eu revirava a casa em busca de prendas.
- Atentos os recepcionistas **introduziam** os convidados nos salões do castelo.

Leia o seguinte fragmento do conto *A mulher Ramada* para responder à questão 08.

Parado diante dela, ele olhava e olhava. Perdida estava a perfeição do rosto, perdida a expressão do olhar. Mas do seu amor nada se perdia. Florida, pareceu-lhe ainda mais linda. Nunca Rosamulher fora tão rosa. [...]

Então docemente a abraçou descansando a cabeça no seu ombro [...]

(COLASANTI, M. *A mulher Ramada*. In: ___. *Doze Reis e a Moça no Labirinto do Vento*. 12. ed. São Paulo: Global, 2006, p. 26-28.)

08. Considerando-se o tratamento dispensado pela autora, à relação homem/mulher, especialmente no conto *A mulher Ramada*, o excerto em destaque revela um homem:

- a) conhecedor de si e da mulher e que aceita ambos em igualdade de condições.
- b) superprotetor que, reforçando sua posição, acolhe a mulher num abraço.
- c) apreensivo e ciente da necessidade de liberdade da amada para fazer suas escolhas.
- d) transformado que aceita a mulher como ela é, sem exigências, em nome da relação.

09. Nos contos do livro *Doze reis e a moça no labirinto do vento* a autora utiliza os mitos dos contos de fadas para:

- a) esclarecer que o mito, por ser obra dos homens, reproduzirá as relações humanas.
- b) revelar a concepção de nossa sociedade sobre a relação homem/mulher.
- c) estabelecer a supremacia do pensamento do homem em relação à mulher.
- d) explicar que o simbolismo é compartilhado por todos os indivíduos.

Releia a afirmação feita por Marina Colasanti no texto I, para responder à questão 10:

“Sou feminista até hoje. O feminismo pra mim é uma maneira de olhar o mundo, de se colocar no mundo. Eu não poderia me conceber intelectual, escritora – até porque eu não escrevo pra divertir nem distrair ninguém – se eu não refletisse sobre a minha colocação no mundo. E a minha colocação no mundo é de uma mulher. Que é diferente da colocação de um homem.” (linhas 29-32)

10. Em concordância com essa afirmação, percebemos que, nos contos do livro *Doze reis e a moça no labirinto do vento*, a autora reconfigura a posição das personagens femininas em relação àquelas comumente encontradas nos contos de fadas tradicionais. O excerto que NÃO materializa essa reconfiguração do papel das personagens femininas é:

- a) “Já desesperava o Guerreiro, quando a mais delicada das jovens chegou montada num urso pardo, apeou frente ao primeiro degrau, e entrando na sala do trono serenamente lhe sorriu”. (p.61)
- b) “Sobe a raiva na garganta da moça, arrastando o medo: _Tome o meu então! – responde em fúria e gesto. E agarrando a bacia onde seu rosto bóia, a lança contra o espelho.” (p.79)
- c) “E a filha, concessiva, extraía o mais comprido dos fios, e com ele armava a pérgula em que a glicínia deitaria suas flores.”. (p.70)
- d) “Então a irmã lhe deu uma corda de seda. A mãe lhe deu uma faca de prata. E ele foi.” (p.56)

CIÊNCIAS – QUESTÕES DE 11 A 24

11. Em uma aula de ciências foi realizada a montagem abaixo para a discussão de conceitos relativos a fenômenos óticos. O professor, utilizando um dispositivo ótico (**D**) e uma vela (**O**), obteve a imagem (**i**).

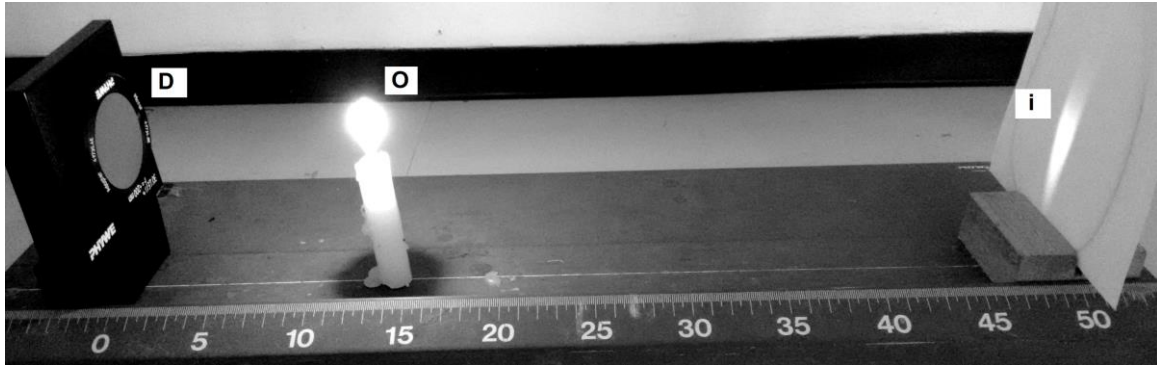

(Fonte: CAp. COLUNI)

A partir da montagem proposta pelo professor, é CORRETO afirmar que o dispositivo ótico (**D**) é:

- a) um espelho plano e a imagem (**i**) é real.
- b) um espelho convexo e a imagem (**i**) é virtual.
- c) um espelho côncavo e a imagem (**i**) é real.
- d) uma lente divergente e a imagem (**i**) é virtual.

12. Três esferas de mesmo volume, maciças, homogêneas, mas feitas de materiais diferentes, são cuidadosamente abandonadas na superfície de um líquido homogêneo e desconhecido, que se encontra em repouso dentro de um recipiente apoiado em uma superfície plana e horizontal. A esfera **A** afunda. A esfera **B** posiciona-se no meio do líquido. E a esfera **C** tem a superfície de sua parte externa superior perfeitamente alinhada com a superfície livre do líquido, conforme mostra a figura abaixo:

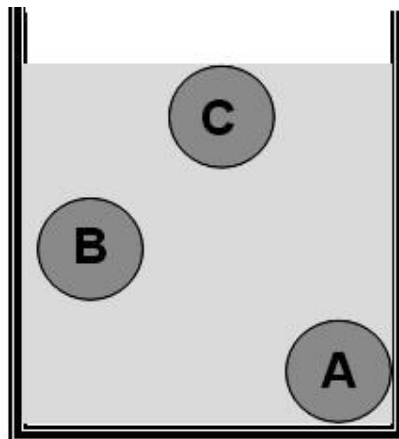

Com base nessa situação, assinale a afirmativa CORRETA:

- a) A densidade da esfera **A** é maior que a densidade do líquido; as esferas **B** e **C** têm a mesma densidade do líquido.
- b) A densidade da esfera **A** é maior que a densidade do líquido; a esfera **B** tem a mesma densidade do líquido e a esfera **C** é menos densa que o líquido.
- c) A densidade da esfera **A** é menor que a densidade do líquido; as esferas **B** e **C** têm a mesma densidade do líquido.
- d) A densidade da esfera **A** é menor que a densidade do líquido; a esfera **B** tem a mesma densidade do líquido e a esfera **C** é mais densa que o líquido.

13. Considere a figura abaixo, que representa a experiência de Isaac Newton, feita com um prisma e a luz do sol, denominada luz branca. Nessa experiência, um feixe de luz branca incidiu em um prisma e, ao emergir do mesmo, sofreu dispersão decompondo-se em várias cores:

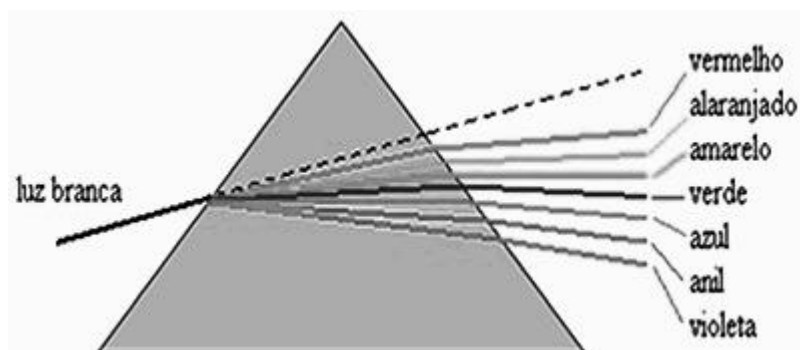

(Disponível em: <http://www.mundoeducacao.com/fisica/decomposicao-luz-branca.htm>. Acesso: em 15 out. 2015.)

Considere agora um feixe de luz composto por apenas duas cores distintas. Ao incidir esse feixe de luz no mesmo prisma, é CORRETO afirmar que:

- ele sofrerá dispersão e emergirá do prisma em duas cores diferentes.
 - ele não sofrerá dispersão porque o prisma só dispersa a luz branca.
 - a dispersão só ocorrerá em ambiente iluminado com a mesma luz incidente no prisma.
 - o feixe sofrerá reflexão porque o número de cores é pequeno.
14. A fotografia abaixo apresenta uma barra metálica, homogênea, apresentando oito furos equidistantes na parte inferior e em equilíbrio na horizontal. Cada um dos corpos pendurados no lado esquerdo da barra tem massa igual a 100,0 g e o lado direito é preso à superfície horizontal pela corda C.

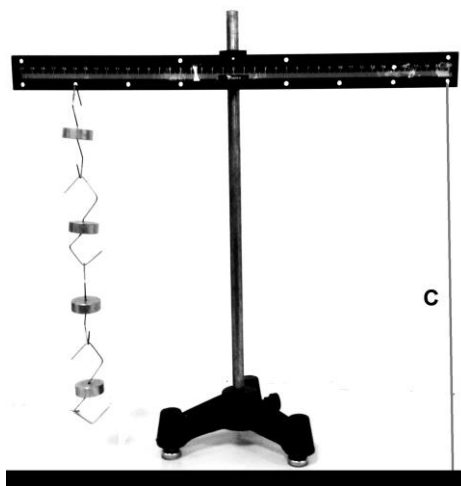

(Fonte: CAp. COLUNI)

Considerando a situação de equilíbrio apresentada e que a aceleração da gravidade local tenha intensidade igual a $10,0 \text{ m/s}^2$, é CORRETO afirmar que se trata de uma alavanca:

- interfixa e a força de tração ao longo da corda C tem intensidade de 6,0 N.
- interpotente e a força de tração ao longo da corda C tem intensidade de 4,0 N.
- inter-resistente e a força de tração ao longo da corda C tem intensidade de 1,2 N.
- interfixa e a força de tração ao longo da corda C tem intensidade de 3,0 N.

15. Uma alimentação saudável, rica em vitaminas e sais minerais, com o consumo diário de frutas, verduras, legumes, ovos, leite e derivados, fornece ao organismo humano elementos químicos na forma de íons que são essenciais para o seu bom funcionamento. A tabela a seguir mostra o papel de alguns desses íons, os problemas causados por sua carência e alguns exemplos de alimentos ricos nesses íons:

| Íon | Função | A carência causa | Alimentos ricos nesse íon |
|------------------|---|--|------------------------------------|
| Ca ²⁺ | Contribuição para assimilação de ferro, vitamina D e proteínas | Raquitismo; osteoporose; má formação dentária. | Leite e seus derivados. |
| Mg ²⁺ | Ativação de enzimas; redução da depressão; eliminação de cálculos renais e da vesícula. | Fraqueza muscular; câimbras; apatias. | Leite e seus derivados. |
| K ⁺ | Regulação do equilíbrio da água no organismo e do ritmo do pulso. | Hipertensão arterial. | Carne e legumes. |
| Na ⁺ | Regulação do transporte intercelular de água; proteção contra desidratação. | Prostração; distúrbios na pressão arterial. | Carne e legumes. |
| Fe ²⁺ | Estímulo do crescimento e da resistência a doenças. | Anemia; cansaço; dores ósseas; nanismo. | Feijão, fígado e carnes em geral. |
| Zn ²⁺ | Estímulo da síntese de proteínas e do metabolismo de carboidratos. | Nanismo; anorexia; alopecia; dificuldades de cicatrização. | Ostras frescas, peixes e gengibre. |

(Fonte: VAITSMAN et al., *Para que servem os elementos químicos*. Rio de Janeiro: Interciência, 2001, p. 35-271.)

Com base nas informações acima e nos conhecimentos de Ciências, assinale a alternativa CORRETA:

- O elemento zinco possui número atômico igual a 65, número de massa igual a 30 e, ao perder 2 elétrons, origina o íon Zn²⁺.
- Os elementos sódio e potássio que deram origem aos íons Na⁺ e K⁺, respectivamente, se situam na tabela periódica na família dos metais alcalinos.
- O metal Fe que possui 26 prótons no núcleo origina o íon Fe²⁺ pelo ganho de 2 elétrons, ficando com um total de 24 elétrons.
- Os íons Mg²⁺ e Ca²⁺, originados dos metais alcalino-terrosos Ca e Mg, respectivamente, são isoeletrônicos, pois possuem o mesmo número de elétrons.

16. A tirinha abaixo apresenta de forma bem humorada os estados físicos da água:



(Fonte: FELTRE, R. *Química Geral*. São Paulo: Moderna, 2004, p. 16.)

Observe o esquema abaixo, que representa as transformações físicas da matéria:

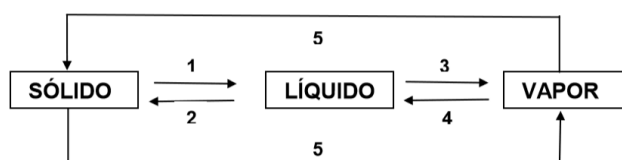

Em relação às mudanças de estado físico da água, assinale a alternativa CORRETA:

- A formação do granizo é decorrente do processo 4.
 - O processo 3 corresponde à sublimação ocorrendo com absorção de energia.
 - A formação das nuvens, apresentada na tirinha, ocorre através do processo 1.
 - O processo 1 corresponde à fusão ocorrendo um afastamento das moléculas de água.
17. Os fogos de artifício quando incendiados emitem diferentes colorações, porque utilizam sais de diferentes cátions metálicos misturados com um material explosivo. Por exemplo, sais de sódio emitem cor amarela, sais de cálcio emitem cor vermelha e sais de cobre emitem cor azul. As cores são produzidas quando os elétrons excitados dos íons metálicos retornam para níveis de menor energia. Esse fenômeno pode ser simulado em laboratório através do aquecimento de uma pequena porção do sal em uma chama de gás, como ilustrado na figura abaixo:

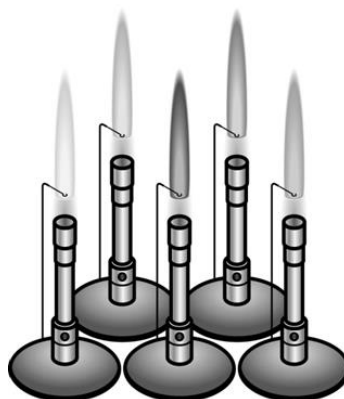

Desde o início do século XIX, diversos modelos atômicos foram propostos na tentativa de elucidar a matéria. É CORRETO afirmar que o modelo mais adequado para explicar esse fenômeno é:

- o modelo de Rutherford-Bohr.
- o modelo de Rutherford.
- o modelo de Dalton.
- o modelo de Thomson.

18. O termo respiração pode ser empregado em dois níveis, o pulmonar e o celular, e estão relacionados, como demonstra a figura abaixo:



Figura: Esquema simplificado da relação entre respiração pulmonar e celular

A respeito dos processos de respiração nos seres vivos foram feitas as seguintes afirmações:

- I - A respiração pulmonar caracteriza-se como um processo de trocas gasosas entre o ar atmosférico e o sangue; já a respiração celular caracteriza-se por uma reação química de transformação, respectivamente, da glicose e O_2 em CO_2 e água, com produção de energia.
- II - Enquanto, na respiração pulmonar, as trocas gasosas ocorrem nos alvéolos, estruturas ricamente vascularizadas, a respiração celular ocorre nas hemácias, que produzirá e armazenará a energia em moléculas de ATP.
- III - Durante a respiração pulmonar ocorrem dois tipos de movimentos repetitivos: a inspiração, que permite a entrada de ar nos pulmões, e a expiração, responsável pela saída de ar dos pulmões.
- IV - A respiração celular demonstrada no Esquema é classificada como respiração aeróbica, mas algumas células podem realizar a respiração anaeróbica, também denominada fermentação.
- V - Além da respiração pulmonar, alguns seres vivos podem realizar a respiração cutânea, como anfíbios e minhocas, a respiração branquial, como peixes e crustáceos ou a respiração traqueal, como muitos artrópodes.

É CORRETO o que se afirma apenas em:

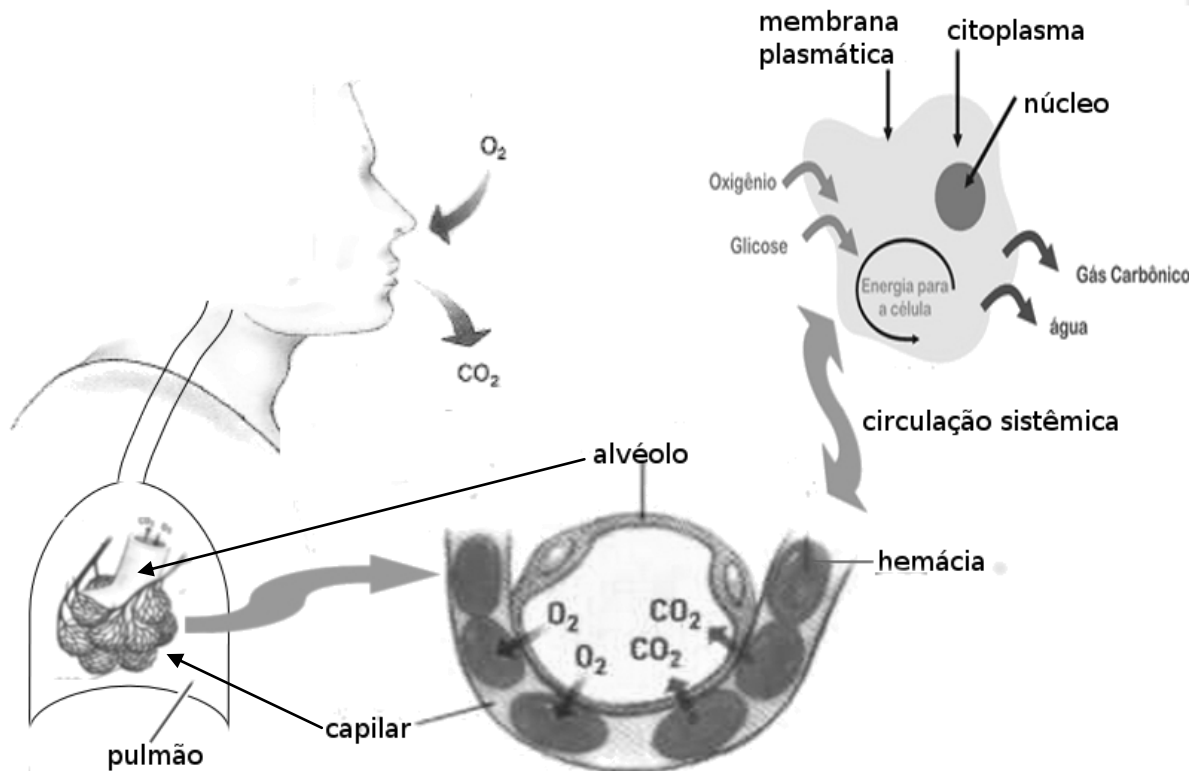
- a) I, II, III e V.
- b) II, III e IV.
- c) I, III e V.
- d) I, II e IV.

19. Leia o trecho de uma notícia publicada na página do Portal Brasil em 29 de julho de 2014:

QUANTIDADE DE IODO NO SAL CONSUMIDO NO BRASIL SERÁ REDUZIDA

Medida que reduz os limites de iodo adicionado ao sal de consumo humano no País foi aprovada. [...] Atualmente, a faixa de variação do iodo no sal é de 20 a 60 miligramas (mg) por quilo (kg) de sal e, com a resolução, passará de 15 mg/kg a 45 mg/kg. [...] Os limites de adição de iodo no sal recomendados pela OMS (Organização Mundial da Saúde) ficam entre 20 mg e 40 mg para países em que a população consome uma média de 10 gramas de sal por dia. Dados do Ministério da Saúde indicam que o brasileiro consome 9,6 g de sal diariamente, mas o consumo pode chegar a 12 gramas, quando levados em consideração alimentos processados e consumidos fora de casa.

(Fonte: <http://www.brasil.gov.br/saude/2013/04/quantidade-de-iodo-no-sal-consumido-no-brasil-sera-reduzido>. Acesso em: 14 out. 2015. Adaptado.)

Embora a redução de iodo no sal de cozinha tenha sido determinada pelo governo brasileiro, a sua adição ainda é obrigatória, pois uma dieta com pouco iodo pode causar:

- a) raquitismo.
- b) nanismo.
- c) gigantismo.
- d) hipotireoidismo.

20. A tabela abaixo apresenta alguns componentes celulares presentes (+) ou ausentes (-) nas células A, B e C.

| COMPONENTES CELULARES | TIPOS CELULARES | | |
|--------------------------|-----------------|---|---|
| | A | B | C |
| Cloroplastos | + | - | - |
| Envoltório nuclear | + | - | + |
| Mitocôndrias | + | - | + |
| Nucléolo | + | - | + |
| Parede celular | + | + | - |
| Ribossomos | + | + | + |

A partir da análise das informações contidas na tabela, é INCORRETO afirmar que:

- a) A e C são células eucarióticas.
- b) B e C são células de origem animal e A é uma célula de origem vegetal.
- c) A é uma célula autotrófica e B uma célula procariótica.
- d) B é uma célula bacteriana.

21. Já somos mais de seis bilhões de pessoas no mundo, pertencentes a uma civilização moderna cuja característica marcante é o alto consumo de energia, o que tem provocado muita discussão e muitos estudos a respeito da geração de energias alternativas para combater a crise ambiental no planeta. Com isso, busca-se, cada vez mais, a utilização das denominadas energias “limpas”, isto é, energias renováveis, menos poluidoras do ambiente e que gerem menos impactos socioambientais.

Assinale a alternativa que apresenta dois tipos de energias alternativas consideradas mais “limpas”:

- a) Eólica e maremotriz.
- b) Petrolítica e nuclear.
- c) Hidroelétrica e geotérmica.
- d) Carvão mineral e solar.

Leia o texto a seguir e responda às questões 22 e 23.

Homo naledi: uma nova espécie humana descoberta na África do Sul

Foi divulgado no dia 10/09/15 a descoberta de fósseis de uma nova espécie do gênero *Homo* encontrada em uma caverna na África do Sul. A descoberta tem uma grande importância, pois pode trazer pistas para entendermos os passos evolutivos da transição, há milhões de anos, entre os *Australopithecus* e o primata do gênero *Homo*, nosso ancestral direto.

A espécie foi denominada *Homo naledi*. Ainda não se sabe com precisão o período em que viveu, mas é provável que sejam os primeiros do gênero *Homo*, vivendo há cerca de 3 milhões de anos.

O que tem de tão excepcional na descoberta é que ela traz mais dúvidas que respostas. O *Homo naledi* tem cérebro menor que as espécies do gênero *Homo* encontradas, semelhante em tamanho a um gorila, mas possui mãos, pulsos e pés de estrutura muito mais próxima ao ser humano. A pergunta que intriga os pesquisadores é: como as características parecidas com humanos dos *Homo naledi* não foram encontradas em algumas espécies sucessivas?

(Fonte: http://www.brasil247.com/pt/247/revista_oasis/197200/Homo-naledi-Uma-nova-esp%C3%A9cie-humana-descoberta-na-%C3%81frica-do-Sul.htm. Acesso em: 19 out. 2015. Adaptado.)

22. Imagine-se agora como pesquisador(a) dessa descoberta e analise a linha do tempo apresentada na figura abaixo:



Figura: Árvore evolutiva dos hominídeos

(Fonte: <http://www.ib.usp.br/evosite/evo101/II2cHumanevop2.shtml>. Acesso em: 26 out. 2015. Adaptado.)

Assinale a alternativa que apresenta um conceito INCORRETO de evolução biológica e que, portanto, não poderia responder à pergunta feita pelos pesquisadores ao final do texto acima: “como as características parecidas com humanos dos *homo naledi* não foram encontradas em algumas espécies sucessivas?”:

- A natureza experimentou diversos caminhos evolutivos, estando o homem e o *Homo naledi* em linhas evolutivas distintas, assim como os chimpanzés, mas tendo todos um ancestral em comum.
- As espécies de hominídeos descobertas até o momento seguiram diversas linhas evolutivas, faltando ainda “peças” para montar o “quebra-cabeça” completo.
- As características semelhantes às humanas se perderam ao longo dos tempos, a partir do *Homo naledi*, porque não foram vantajosas ou adequadas para a sobrevivência naquele período geológico.
- A espécie encontrada não era tão evoluída como a espécie humana e, portanto, apresentava um cérebro de menor tamanho, tendo, assim, se extinguido rapidamente.

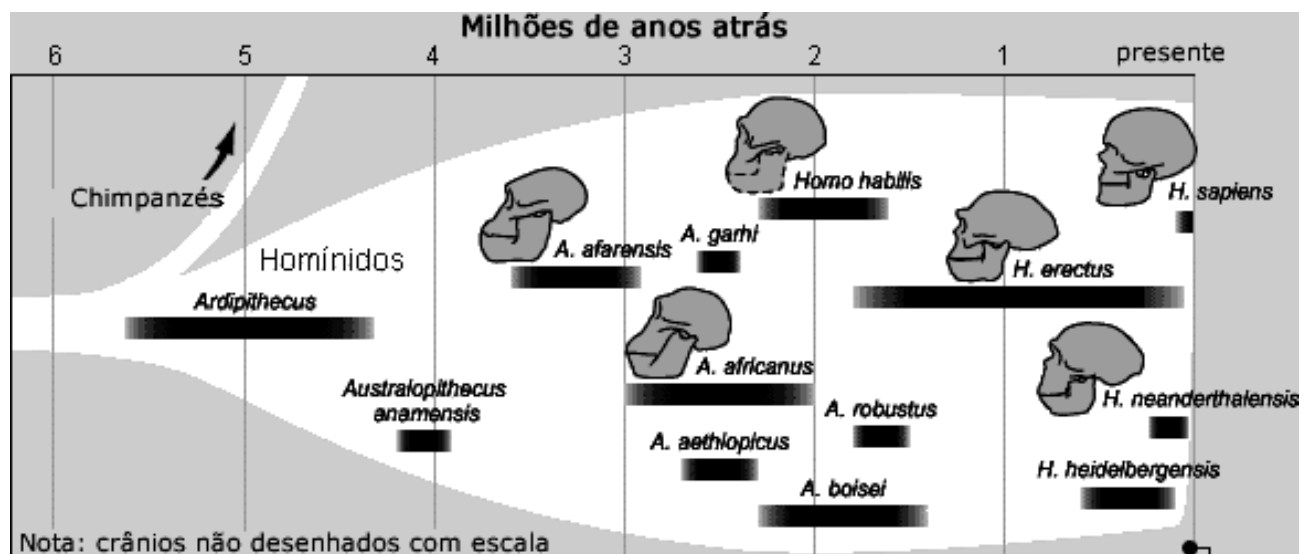
23. Os fósseis, uma das principais evidências da evolução biológica, constituem também a mais forte prova de que o planeta em que vivemos já foi habitado por seres muito diferentes, mas que guardam semelhanças com os atuais. Comparando-se um fóssil com outro e com os seres atuais, é possível estabelecer algumas prováveis linhas evolutivas dos grupos de seres vivos, como foi feito nesse estudo. Entretanto, para que a fossilização ocorra, são necessárias algumas condições especiais para a preservação de um organismo ou parte dele.

Assinale a alternativa que apresenta CORRETAMENTE três condições que favorecem a fossilização:

- a) Ausência de oxigênio, presença de partes duras no organismo e presença de sedimentos finos.
- b) Clima mais frio, presença de água e soterramento rápido.
- c) Presença de microrganismos decompositores, ausência de sedimentos finos e presença de oxigênio.
- d) Soterramento lento, presença de metano e clima mais quente.

24. Leia o texto a seguir:

Fim da rotulagem dos alimentos transgênicos: diga não!

O Projeto de Lei que prevê a necessidade de rotulagem dos alimentos que contenham ou sejam produzidos por mais de 1% de ingredientes transgênicos somente mediante análise específica entrou na pauta da Câmara dos Deputados no dia 28 de abril e foi aprovado, sendo encaminhado agora ao Senado. Com a aprovação da lei, os símbolos que identificam hoje produtos com OGMs poderão não estar mais presentes nos rótulos. O consumidor final não terá mais certeza sobre a presença de transgênicos em alimentos por meio da rotulagem, exceto em caso de teste laboratorial específico, o que não é possível em alimentos processados.

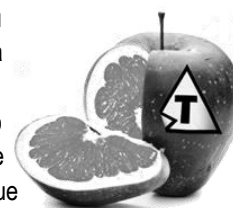

(Fonte: <<http://www.idec.org.br/mobilize-se/campanhas/fim-da-rotulagem-dos-alimentos-transgenicos-diga-no>>. Acesso em: 19 out. 2015. Adaptado.)

Com base na leitura do texto e em conhecimentos a respeito dos transgênicos, é INCORRETO afirmar que:

- a) os transgênicos são OGMs produzidos por meio da clonagem e transferência de um gene, que expressa uma característica desejada, de uma espécie para o genoma de outra.
- b) a aplicação contínua de agrotóxicos aos cultivos de plantas transgênicas resistentes ao herbicida faz com que as indesejáveis “ervas daninhas” criem resistência ao herbicida.
- c) os agricultores que utilizam sementes transgênicas estéreis ficam dependentes das poucas empresas que detêm a tecnologia em questão.
- d) a alteração genética de animais e plantas pode gerar impactos não só na saúde humana, mas também impactos ambientais, pois os transgênicos podem interferir na evolução natural das espécies.

MATEMÁTICA – QUESTÕES DE 25 A 34

25. Sejam $ABCD$ um retângulo com $AD=7$ e $CD=5$, seja P um ponto do lado CD e N um ponto sobre o segmento AP tal que BN é perpendicular a AP , conforme figura à direita. É CORRETO afirmar que o valor de $AP \times BN$ é:

- a) 45
- b) 30
- c) 40
- d) 35

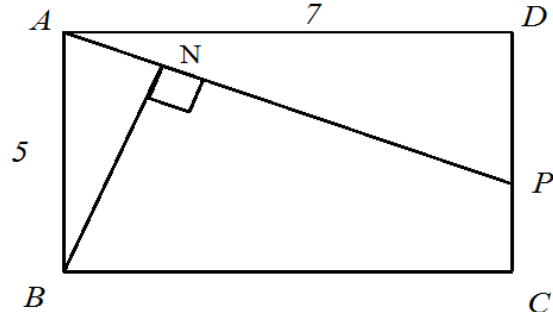

26. A bula de um medicamento informa que cada 5 ml contém:

- I - 2 mg de um ingrediente ativo A.
- II - 100 mg de um ingrediente ativo B.
- III - 30 mg de um ingrediente ativo C.

Além disso, a bula também informa que a dose máxima diária a ser ingerida desse medicamento é de 30 ml. Assim, é CORRETO afirmar que a dose diária máxima dos ingredientes ativos são:

- a) 12 mg do A e 300 mg do B.
- b) 12 mg do A e 180 mg do C.
- c) 90 mg do C e 600 mg do B.
- d) 300 mg do B e 10 mg do A.

27. Dado o trinômio $f(x) = ax^2 + bx + c$, sabe-se que $f(0)=1$, $f(1)=4$ e $f(2) > 20$. Os valores dos coeficientes a , b e c do trinômio f , para que f possua uma única raiz, são respectivamente:

- a) -2, 5 e 1
- b) 1, 2 e 1
- c) -3, 6 e 1
- d) 9, -6 e 1

28. Considerando que uma dívida tenha sido paga em 10 meses, à taxa de juros simples mensais, julgue as afirmativas que se seguem, atribuindo V para a(s) verdadeira(s) e F para a(s) falsa(s):

- I - Se a taxa de juros simples mensais cobrados foi de 3% e o devedor pagou um total de R\$ 11.700,00, então a dívida era inferior a R\$ 9.200,00.
- II - Se a dívida era de R\$ 8.000,00 e o devedor pagou um total de R\$ 10.000,00, então a taxa de juros simples mensais cobrados foi superior a 2,6%.

A sequência CORRETA é:

- a) V, F.
- b) V, V.
- c) F, V.
- d) F, F.

29. Um conjunto de números naturais é chamado TRILEGAL se pode ser dividido em subconjuntos com três elementos distintos de tal modo que um dos elementos seja a soma dos outros dois. Por exemplo, o conjunto $\{1, 2, 3, \dots, 15\}$ é TRILEGAL, pois pode ser dividido em $\{1, 6, 7\}$, $\{2, 12, 14\}$, $\{3, 8, 11\}$, $\{4, 9, 13\}$ e $\{5, 10, 15\}$. É CORRETO afirmar que:

- a) $\{1, 2, 3, \dots, 2010\}$ é TRILEGAL.
- b) $\{1, 2, 3, \dots, 12\}$ é TRILEGAL.
- c) $\{1, 2, 3, \dots, 14\}$ é TRILEGAL.
- d) $\{1, 2, 3, \dots, 2030\}$ é TRILEGAL.

30. Considere as equações abaixo, atribuindo V para a(s) verdadeira(s) e F para a(s) falsa(s):

- () $(p+q)^2 = p^2 + q^2$, onde p e q são números reais quaisquer.
- () $\sqrt{ab} = \sqrt{a}\sqrt{b}$, onde a e b são números reais positivos ou nulos.
- () $\frac{1}{x-y} = \frac{1}{x} - \frac{1}{y}$, onde x e y são números reais não nulos e $x \neq y$.
- () $\frac{(x-1)^2 - 4}{(x-1) + 2} = x - 3$, onde x é um número real diferente de -1 .

Assinale a sequência CORRETA:

- a) V, F, V, V.
- b) F, V, F, F.
- c) F, V, F, V.
- d) V, F, V, F.

31. Seja k um número natural tal que a equação $x^2 - kx + 12 = 0$ possui duas raízes distintas. O menor valor de k para que a menor, entre as duas raízes da equação dada, seja um número primo é:

- a) 9
- b) 8
- c) 7
- d) 6

32. A figura à direita mostra um quadrado que tem lado igual a 1. É CORRETO afirmar que a área do triângulo ACD é:

- a) $\frac{\sqrt{2}}{2(1+\sqrt{2})}$
- b) $\frac{1}{2(1+\sqrt{2})}$
- c) 1
- d) $\frac{1}{2}$

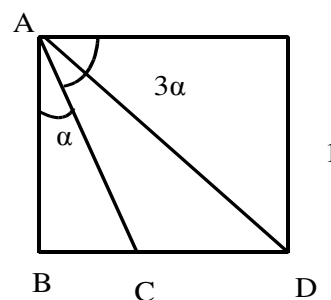

33. Heron, Hector, Heitor e Hudson são bons amigos. Heron não tem dinheiro, mas seus amigos têm. Hector, Heitor e Hudson deram a Heron cada um a quantia de um sexto, um quarto e metade de seus dinheiros, respectivamente. Considerando que todos deram a mesma quantidade de dinheiro, é CORRETO afirmar que a fração do dinheiro do grupo que ficou com Heron corresponde a:
- a) 75%
 - b) 50%
 - c) 25%
 - d) 60%
34. A razão entre dois números inteiros positivos é $\frac{1}{5}$. A diferença entre o dobro do maior número e o triplo do menor número é 21. O menor deles é:
- a) múltiplo de 5
 - b) múltiplo de 3
 - c) divisível por 5
 - d) divisível por 7

HISTÓRIA – QUESTÕES DE 35 A 41

35. O trecho abaixo, retirado da letra da música *Tropicália*, de Caetano Veloso, faz referência a um determinado contexto da História Brasileira nos últimos 60 anos.

“Sobre a cabeça os aviões
Sob os meus pés os caminhões
Aponta contra os chapadões
Meu nariz

Eu organizo o movimento
Eu oriento o carnaval
Eu inauguro o monumento
No planalto central do país” [...]

(Disponível em <http://letras.mus.br/caetano-veloso/44785/> Acesso em: 15 set. 2015.)

Sobre esse contexto histórico e a música em questão, assinale a afirmativa CORRETA:

- a) A música refere-se ao Movimento das “Diretas Já” pela aprovação da Emenda Constitucional, propondo o fim do Regime Militar, com eleições diretas para Presidente da República.
- b) A música refere-se ao contexto da construção e da inauguração de Brasília no início da década de 1960, durante o governo de Juscelino Kubitschek.
- c) A música refere-se às manifestações alegres dos jovens “Caras Pintadas” em 1989, apoiando o Impeachment do Presidente Fernando Collor.
- d) A música refere-se às manifestações de 2013, quando milhares de jovens ocuparam as ruas do país e especialmente a Capital em protestos variados defendendo a Educação e a Saúde.

36. A imagem abaixo é uma fotografia dos seguidores do Beato Antônio Conselheiro, que foram presos pelas tropas do Exército, no Arraial de Belo Monte, em Canudos.



(Fonte: https://en.wikipedia.org/wiki/War_of_Canudos#/media/File:Canudos_rebels.jpg. Acesso em: 15 out. 2015.)

Sobre o Movimento de Canudos, ocorrido no final do século XIX, durante os primeiros anos da República Brasileira, assinale a afirmativa CORRETA:

- a) O Exército Brasileiro, como evidencia a foto, preocupou-se em proteger a população de mulheres e crianças que eram mantidas como reféns pelos canudenses.
- b) O Governo Republicano, através do Exército Brasileiro, procurou resolver de forma negociada a libertação da população de Canudos da influência do Beato Conselheiro e de seus jagunços.
- c) O Arraial de Canudos foi formado por sertanejos no sertão da Bahia atraídos pelas pregações do Beato Antônio Conselheiro, fundando uma comunidade baseada em princípios religiosos populares.
- d) A Comunidade de Canudos tinha o propósito de acabar com a ordem republicana e era formada por batalhões de jagunços que atacavam as cidades da região e pretendiam invadir Salvador.

37. Em 1936, nas Olimpíadas de Berlim, o atleta negro norte-americano Jesse Owens conquistou quatro medalhas de ouro nas provas que disputou. A lenda em torno das vitórias desse atleta negro foi de que ele desafiou os planos de Hitler de, através dos Jogos Olímpicos, demonstrar a superioridade da raça ariana sobre as demais. No entanto, em sua biografia, Owens refere-se ao fato de Hitler não o ter cumprimentado pela sua vitória, mas que sua mágoa era em relação à sociedade racista norte-americana do século XX. Ele declarou: "Não foi Hitler que me ignorou, quem o fez foi Franklin Delano Roosevelt. O presidente nem sequer me mandou um telegrama."

(Fonte: https://pt.wikipedia.org/wiki/Jesse_Owens. Acesso em: 15 set. 2015. Adaptado.)

Sobre a política e a doutrina nazistas da Alemanha sob o comando de Adolf Hitler na década de 1930, marque a afirmativa INCORRETA:

- a) A organização das Olimpíadas de 1936 em Berlim foi uma demonstração de tolerância racial do regime nazista, pelo respeito ao Espírito Olímpico de Confraternização entre os povos.
- b) A doutrina nazista estimulava o instinto militar na juventude com o intuito de torná-la capaz de obedecer ordens e defender o projeto expansionista sobre a Europa.
- c) A propaganda através de filmes, cartazes, músicas e práticas de competições esportivas era um instrumento usado pelos nazistas para doutrinar os corações e as mentes da juventude alemã.
- d) O nazismo defendia a superioridade racial dos povos germânicos e considerava as outras raças como os eslavos (poloneses e russos) como inferiores.

38. O ano de 1929 é conhecido por ser o auge de uma crise econômica mundial que culminou no colapso da Bolsa de Valores de Nova York. A respeito dessa crise, é INCORRETO afirmar:
- a) A crise de 1929 teve reflexos no Brasil, fazendo com que o preço do café caísse no mercado internacional, o que reduziu as exportações desse produto. Ao mesmo tempo, teve implicações políticas, se relacionando com o Movimento de 1930, que pôs fim à República Oligárquica.
 - b) A fim de conter os estragos dessa crise econômica de 1929, a qual teve efeitos mundiais, os Estados Unidos implementaram o Plano Marshall, um programa de recuperação econômica voltado para os países afetados pela queda da Bolsa de Nova York.
 - c) O período que antecede a crise de 1929 foi marcado, nos Estados Unidos, pela fartura e pela prosperidade gerada com altos preços dos produtos agrícolas durante a Primeira Guerra Mundial.
 - d) Os Estados Unidos, nos anos anteriores a 1929, promoveram o capitalismo de tipo liberal, no qual o estado não intervinha na economia. Para superar a crise, o país passou a adotar o princípio do intervencionismo estatal como política econômica.
39. O quadro Pau-Brasil, de Tarsila do Amaral, reproduzido abaixo, é uma obra importante da Semana de Arte Moderna, de 1922.



(Fonte: MARQUES, Adhemar; BEIRUTTI, Flávio; FARIA, Ricardo. Brasil: História em Construção. Belo Horizonte, MG: Lê: 1996. v. 4. p. 93.)

A respeito desse movimento artístico-cultural, é INCORRETO afirmar que:

- a) sofreu influência das manifestações modernistas europeias, mas também buscou criar uma cultura nacional a partir de elementos tipicamente brasileiros.
- b) pregou a valorização da cultura brasileira, mas manteve os elementos estéticos e formais usados nas artes plásticas, na poesia e na literatura brasileira das décadas anteriores.
- c) buscou a aproximação com temas populares, valorizando o folclore e a cultura das diferentes regiões do Brasil.
- d) serviu como ponto de partida para um questionamento aos valores europeus academicistas do século XIX, que durante muito tempo caracterizaram a produção cultural brasileira.

40. A figura abaixo apresenta uma propaganda de aspirador de pó veiculada no Brasil durante os “Anos Dourados” (décadas de 1950 e 1960), período marcado pela difusão dos ideais de modernização brasileira.

ESPANADOR - FANO DE PÓ - VASSOURA DE FÉLO
ISTO PERTENCE À PRÉ-HISTÓRIA
DA LIMPEZA!

SOU MODERNA...
USO
ASPIRADOR
ARNO

Acabe com a "dança" do pó
Com o Aspirador de Pó ARNO

Acabe com a "dança" do pó!
Nada de vassouras com-
eiras! Com o Aspirador de
Pó ARNO o teu lar fica
limpo e de gosto.

Acabe com a "dança" do pó!
O Aspirador de Pó ARNO
fazem estes trabalhos im-
portantes, atingindo lugares de
difícil acesso.

Acabe com a "dança" do pó!
Trabalho pesado e com-
plices eliminados pelo As-
pirador de Pó ARNO. Logo
os tapetes sem removedor!

ACABE COM A
"DANÇA" DO PÓ

A MAIOR FABRICA
DE MÓVEIS, ELETRODOMÉSTICOS
E DE APARELHOS DOMÉSTICOS
DA AMÉRICA LATINA!

ARNO MATRIZ: AV. ARNO, 286 (MOOCA) - TEL. 34-6121 - SÃO PAULO - ESTADO DE SÃO PAULO
LOJAS: P. ALFREDO - RECIFE - BELO HORIZONTE - CURITIBA - CAMPINAS - SANTOS - BIREL-
RÃO PRETO - SOBOCARA - BAURU - SÃO JOSÉ DO RIO PRETO

LOJA ARNO em BELO HORIZONTE: Rua Rio de Janeiro, 318 - Telefone: 4-4398

... no Super Mercado de Paracatu (MG):
R\$ 200 R\$ 250 R\$ 300 R\$ 400
R\$ 750 R\$ 800 R\$ 850 R\$ 900

Acervo Biblioteca Brasileira

(Fonte: MOCELLIN, Renato; CAMARGO, Rosiane. Passaporte para a História. v. 4. Ensino Fundamental. São Paulo: Editora do Brasil, 2004. p. 275.)

A respeito da situação das mulheres nesse contexto, assinale a afirmativa INCORRETA:

- A inserção dos eletrodomésticos nos lares foi importante para otimizar os trabalhos domésticos femininos, contribuindo para a plena emancipação das mulheres de seus papéis sociais tradicionais de dona-de-casa, mãe e esposa.
- A indústria de bens de consumo passou, cada vez mais, a se dirigir às mulheres, usando propagandas que pregavam a inserção da modernização nos lares brasileiros, ao mesmo tempo em que reforçava o papel da mulher como “Rainha do Lar”.
- O discurso sobre a modernização das tarefas domésticas foi acompanhado do aumento da participação feminina no mercado de trabalho, especialmente no setor de serviços, como em escritórios, no comércio e no serviço público.
- As propagandas de eletrodomésticos ressaltavam a importância desses aparelhos para facilitar os trabalhos das donas-de-casa e, ao mesmo tempo, apresentavam imagens de mulheres limpas, belas e bem-arrumadas durante suas jornadas de trabalho doméstico.

Leia os textos abaixo e depois responda à questão 41.

TEXTO 1

A deportação dos armênios

Toda manhã os carros iam gemendo para fora da cidade carregados de mulheres e crianças, misturadas com um homem aqui e ali que havia escapado das precedentes deportações. As mulheres e as crianças iam todas vestidas à turca para não ficarem expostas aos olhares dos carroceiros e gendarmes*, gente brutal trazida de outras regiões. O pânico na cidade era terrível. O povo compreendia que o Governo estava determinado a exterminar a raça armênia e que esta não tinha os meios de lhe resistir. O povo sabia também que estavam sendo assassinados os homens e raptadas as mulheres. Muitos dos forçados das prisões tinham sido postos em liberdade e as montanhas em volta achavam-se cheias de bandos de facínoras. A maioria dos armênios do distrito achavam-se sem meio algum de se defender. Muitos diziam que era pior do que um massacre.

(Fonte: Depoimento citado por TOYNBEE, Arnold. BRYCE, Lorde James. Atrocidades turcas na Armênia. Rio de Janeiro: Paz e Terra, 2003, p. 39.
In: MOCELLIN, Renato. Passaporte para a História. São Paulo: Editora do Brasil, 2004. v. 4. (Ensino Fundamental), p. 168.)

*Gendarme: Soldado de um corpo especial encarregado de manter a ordem pública, em particular nas províncias, na França e em alguns outros países. (Fonte: AULETE, Caldas (org. Paulo Geiger). Novíssimo Aulete dicionário contemporâneo da língua portuguesa. Rio de Janeiro: Lexikon, 2011, p. 705.)

TEXTO 2

Um olhar sobre a pior crise de migração desde a Segunda Guerra Mundial

Uma onda de imigrantes desesperados do Oriente Médio e da África colocou pressão sem precedentes sobre os países da UE (União Europeia), especialmente Itália, Grécia e Hungria. Mais de 350 mil deles foram detectados nas fronteiras da UE entre janeiro e agosto de 2015, em comparação com 280.000 em 2014, segundo uma estimativa da Organização Internacional para as Migrações. Os conflitos na Síria e no Afeganistão, e a violência na Eritreia, são os principais motores da migração. Mais de 2.600 migrantes se afogaram no Mediterrâneo este ano, tentando alcançar a Grécia ou a Itália, diz a OIM. Muitos tentam a perigosa rota dos Balcãs Ocidentais, na esperança de chegar à Alemanha e outros países do Norte da UE. O total de 350 mil detectado até agora este ano nas fronteiras da UE inclui mais de 230 mil que chegaram na Grécia e quase 115 mil na Itália. Cerca de 2.100 chegaram à Espanha.

(Fonte: <http://noticias.uol.com.br/internacional/ultimas-noticias/2015/09/06/um-olhar-sobre-a-pior-crise-de-migracao-desde-a-segunda-guerra-mundial.htm>. Acesso em: 10 out. 2015.)

41. Os textos acima referem-se, respectivamente, a episódios relacionados aos seguintes contextos:

- Primeira Guerra Mundial, no início do século XX, e Queda do Muro de Berlim, no final do século XX.
- Expansão nazista na década de 1930 e migração pós-Segunda Guerra Mundial, no século XX.
- Atrocidades cometidas durante a Segunda Guerra Mundial, no século XX, e crise de migração para a Europa, nas primeiras décadas do século XXI.
- Massacres do Império Turco-Otomano à época da Primeira Guerra Mundial e crise de migração do Oriente Médio e da África no início do século XXI.

GEOGRAFIA – QUESTÕES DE 42 A 48

42. Leia a notícia sobre o *Rock in Rio*.

O Ministério do Trabalho resgatou 17 trabalhadores em situação análoga à escravidão no Rock in Rio. Segundo o órgão, os empregados foram contratados em São Paulo e no Rio de Janeiro para atuar como ambulantes da empresa "Batata no Cone". Recebiam dois reais por produto vendido no evento sem remuneração complementar. De acordo com os depoimentos colhidos, várias situações indicaram situação análoga à escravidão. Os trabalhadores pagaram pelas passagens e atestados médicos e tiveram documentos retidos pela empresa. Não foi servida alimentação para eles e a jornada de trabalho era exaustiva. Alguns deles iriam pagar R\$ 400 para trabalhar no Rock in Rio.



(Fonte: <http://musica.uol.com.br/noticias/agencia-estado/2015/09/28/ministerio-resgata-17-pessoas-em-condicoes-analogas-a-escravidao-no-rock-in-rio.htm> Acesso em: 29 set. 2015.)

A notícia aborda uma situação análoga à escravidão. Sobre essa situação, é CORRETO afirmar que se refere a:

- a) um tipo de trabalho essencial nas áreas de frentes pioneiras.
- b) um impedimento da liberdade do trabalhador na busca de emprego.
- c) uma relação de trabalho que inclui os direitos sociais e trabalhistas.
- d) uma forma legal de se exercer uma atividade empresarial.

43. Observe a paisagem registrada na fotografia da região de Viçosa, MG.



(Fonte: <http://www.vicosa.mg.gov.br/a-cidade/territorio> Acesso em: 20 set. 2015.)

Baseado na foto e nos conhecimentos sobre paisagem natural, é CORRETO afirmar sobre a região:

- a) É uma cobertura vegetal original de pradarias.
- b) Pertence à bacia hidrográfica do Rio Paraná.
- c) É um domínio de mares de morro.
- d) Existe a predominância de áreas planas sem ondulações.

44. Observe a representação cartográfica, a seguir:



(Fonte: Agência Nacional de Águas (ANA). Atlas do Nordeste de Abastecimento Urbano de Águas. Brasília: ANA/SPR, 2006. p. 16. Adaptado.)

A área demarcada (1) é uma região no Brasil que corresponde:

- a) a uma área desértica.
- b) ao nordeste.
- c) ao semiárido.
- d) à bacia do São Francisco.

45. Observe as figuras abaixo, que apresentam informações cartográficas.

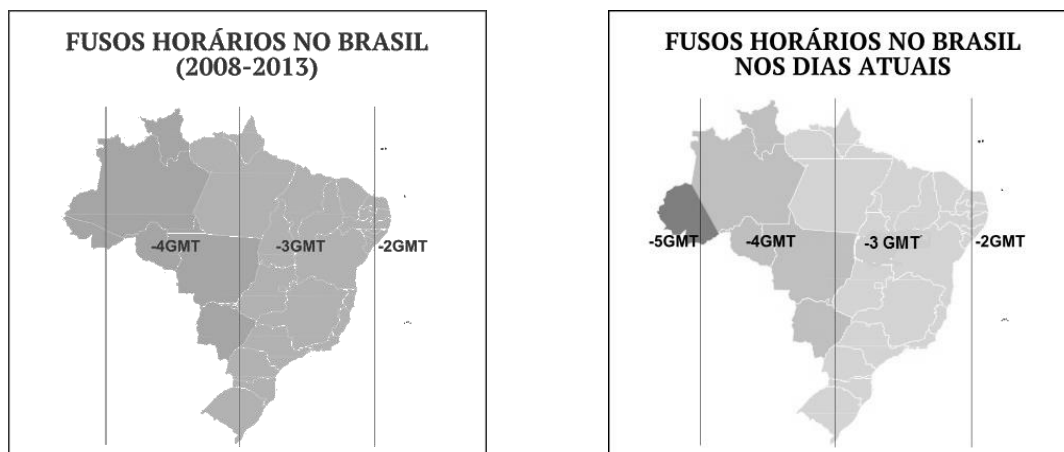

(Fonte: <http://www.mundoeducacao.com/geografia/as-mudancas-dos-fusos-horarios-no-brasil.htm>. Acesso em: 20 set. 2015.)

As informações nos mostram mudanças ocorridas no fuso horário do Brasil no século XXI. Com base nessas informações e em conhecimentos sobre o assunto, assinale a afirmativa CORRETA:

- a) Em 2009, se fossem 12 horas em Brasília, seriam 10 horas no Estado do Acre.
- b) No fuso horário atual, se em Brasília fossem 12 horas, em Viçosa seriam 11 horas.
- c) O terceiro fuso horário brasileiro é 1 hora a menos em relação à hora de Brasília.
- d) O fuso horário oficial obedece à diferença de 15 graus para cada hora.

46. Observe o mapa abaixo, que apresenta a localização das Regiões Metropolitanas Oficiais Brasileiras.

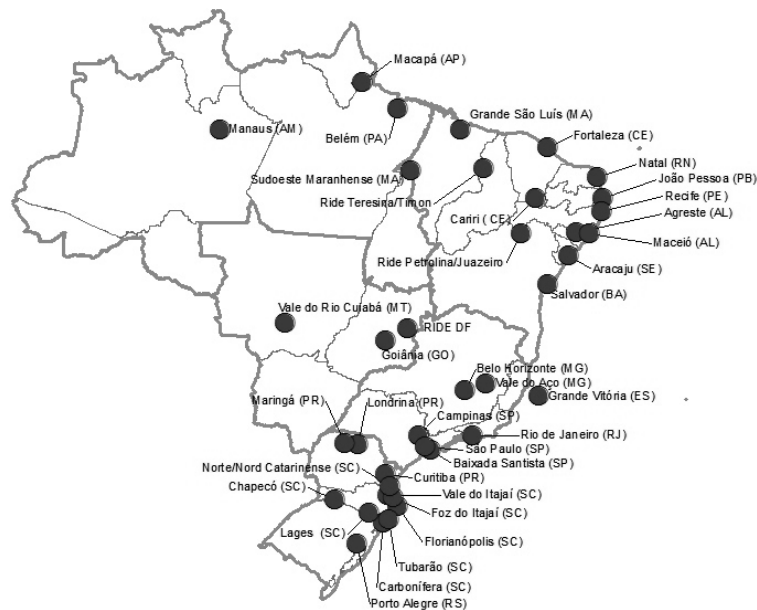

(Fonte: http://www.observatoriodasmetrolopes.net/download/observatorio_RMs2010.pdf. Acesso em: 20 set. 2015.)

Com base nas informações do mapa e em conhecimentos sobre essas regiões metropolitanas, assinale a afirmativa CORRETA:

- a) São um conjunto de cidades com integração socioeconômica.
- b) Existem exclusivamente conurbadas a uma metrópole nacional.
- c) Ocupam um raio de 100 km das capitais dos estados.
- d) São cidades sem autonomia política e financeira.

47. Leia o texto a seguir:

O que é um assentamento

Basicamente, o assentamento rural é um conjunto de unidades agrícolas independentes entre si, instaladas pelo Incra onde originalmente existia um imóvel rural que pertencia a um único proprietário. Cada uma dessas unidades, chamadas de parcelas, lotes ou glebas é entregue pelo Incra a uma família sem condições econômicas para adquirir e manter um imóvel rural por outras vias. A quantidade de glebas num assentamento depende da capacidade da terra de comportar e sustentar as famílias assentadas.

(Fonte: <http://www.incra.gov.br/assentamento>. Acesso em: 18 ago. 2015.)

Sobre essa forma de ocupação do espaço rural, o assentamento, é CORRETO afirmar que é:

- a) uma invasão à propriedade privada.
- b) um incentivo ao êxodo rural.
- c) oriunda do processo de reforma agrária.
- d) um conjunto de loteamentos clandestinos do MST.

48. Leia o poema a seguir, escrito por Mariana Zayat Chammas:

A rua

A rua, concreta, discreta
Nos mostra a frieza da sociedade
E a tristeza de um povo esquecido.
A rua, cinza, prateada, concreta, discreta,
Esconde o brilho da lua
Através da escuridão solitária
Nos mostra o pouco caso dos governantes
E a tristeza de um povo esquecido.
A rua, vazia, fria, Cinza, prateada, Concreta, discreta,
Sufoca os sentimentos,
Entristece a felicidade do sorriso,
Apaga o brilho do olhar,
Nos mostra as drogas da vida
E a tristeza de um povo esquecido.
A rua, violenta, imponente, vazia, fria, Cinza, prateada, concreta, discreta,
Acaba com a alma infantil,
A brincadeira com a bola
E a roupa colorida
Que caracterizam as crianças.
Assim, mais uma vez, a rua nos mostra
A frieza da sociedade,
O pouco caso dos governantes,
As drogas da vida
E a tristeza de um povo esquecido.

(Fonte: <http://www2.uol.com.br/aprendiz/designsocial/mmc/site/homes/moradorderua.htm>. Acesso em: 20 set. 2015.)

Tendo por base a leitura do poema, considere as afirmativas abaixo sobre os moradores em situação de rua:

- I - Veem-se sujeitos a ocupar lugares públicos como praças, viadutos, prédios abandonados etc.
- II - Constituem-se majoritariamente de pessoas desprovidas de ocupação e trabalho, que mendigam ou vivem de atividades como catadores de lixo.
- III - Utilizam a rua como espaço de moradia e sustento, por contingência temporária ou de forma permanente.

Está CORRETO o que se afirma em:

- a) II e III, somente.
- b) I e III, somente.
- c) I e II, somente.
- d) I, II e III.